



agesic

agencia de gobierno electrónico
y sociedad de la información



PRESIDENCIA
de la República

Implantación Expediente Electrónico

Karime Ruibal - karime.ruibal@agesic.gub.uy



Por qué?

ee expediente
electrónico

Proceso Administrativo:

Camino o ruta regulado por el Derecho, a través del cual debe cumplirse la actividad de la Administración.

Forma documental:

**Medio por el cual se sustancia en forma escrita un proceso administrativo:
Expediente o Formulario**

Expediente Electrónico:

Es la serie ordenada de documentos públicos registrados por vía informática, tendientes a la formación de la voluntad administrativa en un asunto determinado.

Objetivo: Interoperabilidad y generalización del uso de expediente electrónico para todo la Adm. Pública.
Meta: 30 Unidades Ejecutoras

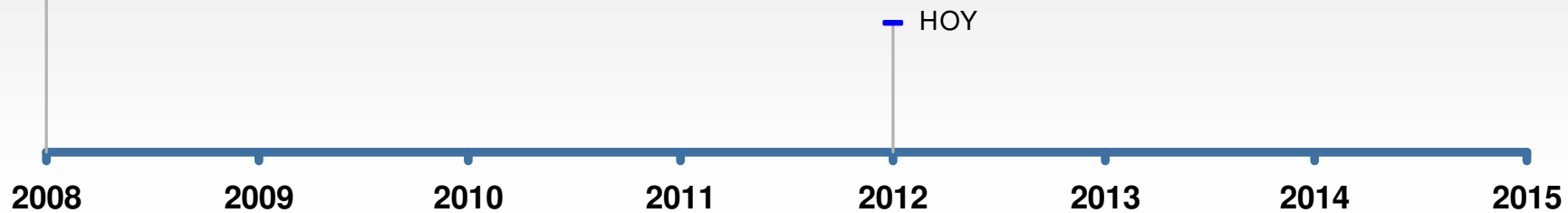

BENEFICIOS



TRANSPARENCIA Y ACCESO



EFICIENCIA Y EFICACIA



SEGURIDAD



DISMINUCIÓN DE COSTOS

GOBIERNO ELECTRÓNICO





Legal

✓ **Decretos**

Técnico

✓ **FIEE**

✓ RedUY

✓ PGE

✓ BPM

✓ ARTEE





Modalidad de uso

- ✓ SAS
- ✓ OnSite

Servicios

- ✓ Capacitación
- ✓ Consultoría



agestic

agencia de gobierno electrónico
y sociedad de la información



PRESIDENCIA
REPÚBLICA ORIENTAL DEL URUGUAY

SOLUCION DE EXPEDIENTE ELECTRONICO

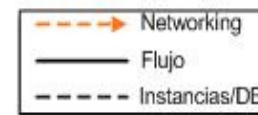

CASO NORMAL DE USO:
 1- Usuario envía petición a ReverseProxy
 2- ReverseProxy envía petición a App*
 3- App* envía petición a BD Activa

ReverseProxy
 CPU: 1
 RAM: 2Gb
 DISCO: 10Gb

App1
 CPU: 4
 RAM: 8Gb
 DISCO: 360Gb

App2
 CPU: 4
 RAM: 8Gb
 DISCO: 360Gb

BD1
 CPU: 4
 RAM: 8Gb
 DISCO: 240Gb

BD2
 CPU: 4
 RAM: 8Gb
 DISCO: 240Gb

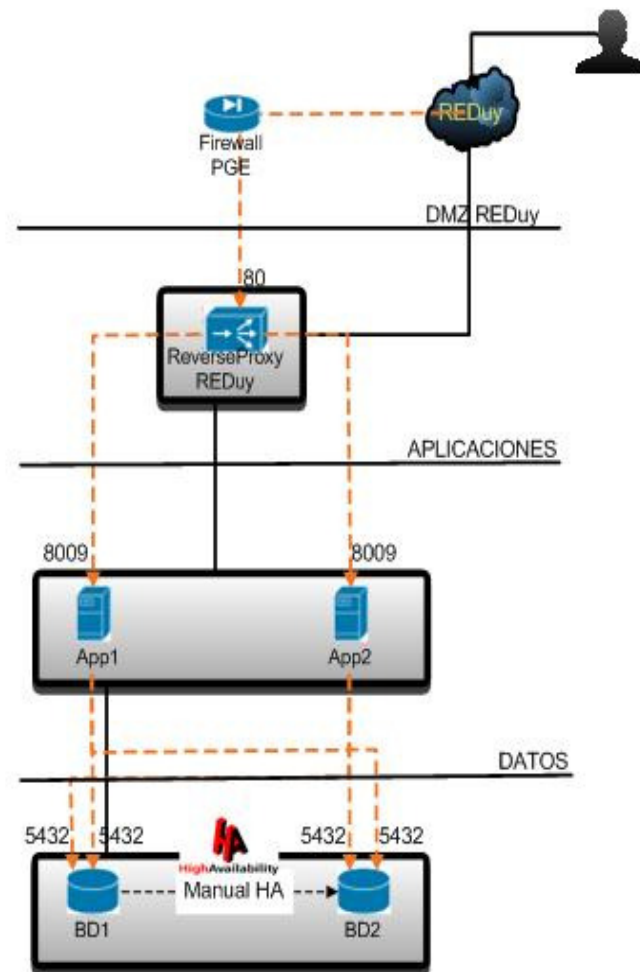

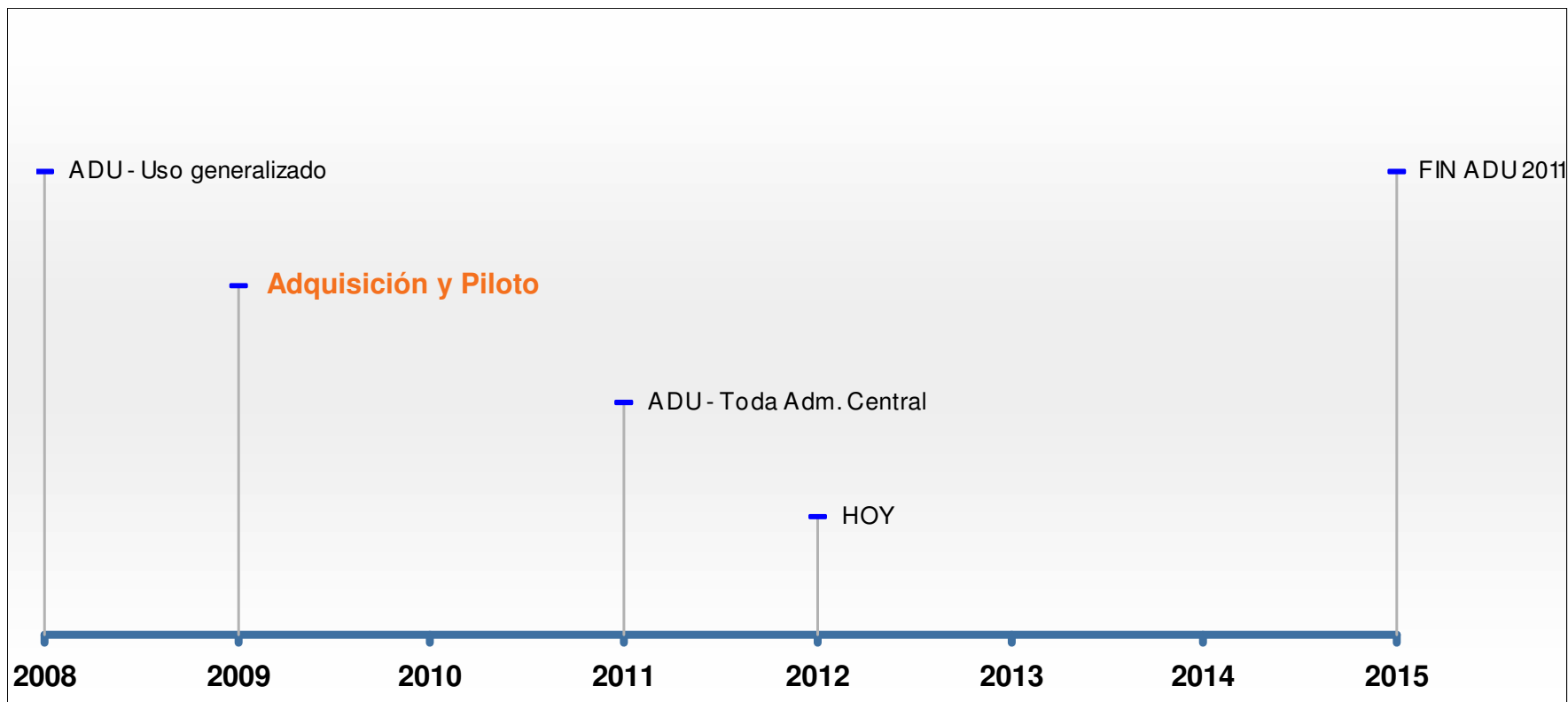

2009



- ✓ 125 Tipos de Expediente
- ✓ Ruta Sugerida
- ✓ Tiempo: 2 meses
- ✓ 1200 Funcionarios

CICLO DE VIDA DE PROCESO

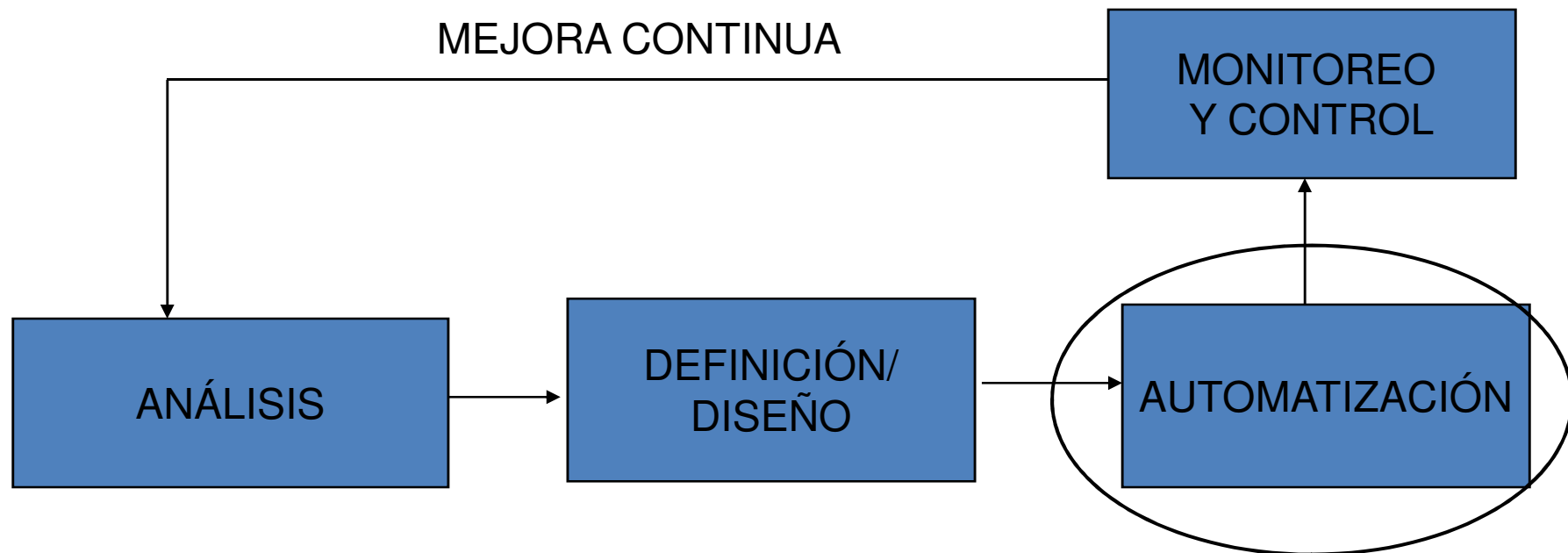

LECCIONES APRENDIDAS

- ✓ Los procesos administrativos deben de estar debidamente definidos y documentados para el uso de ruta fija o sugerida.
- ✓ El organismo debe de estar preparado para recibir la herramienta.
- ✓ El proyecto debe de ser del Organismo.
- ✓ El foco debe estar en la Gestión del Cambio.

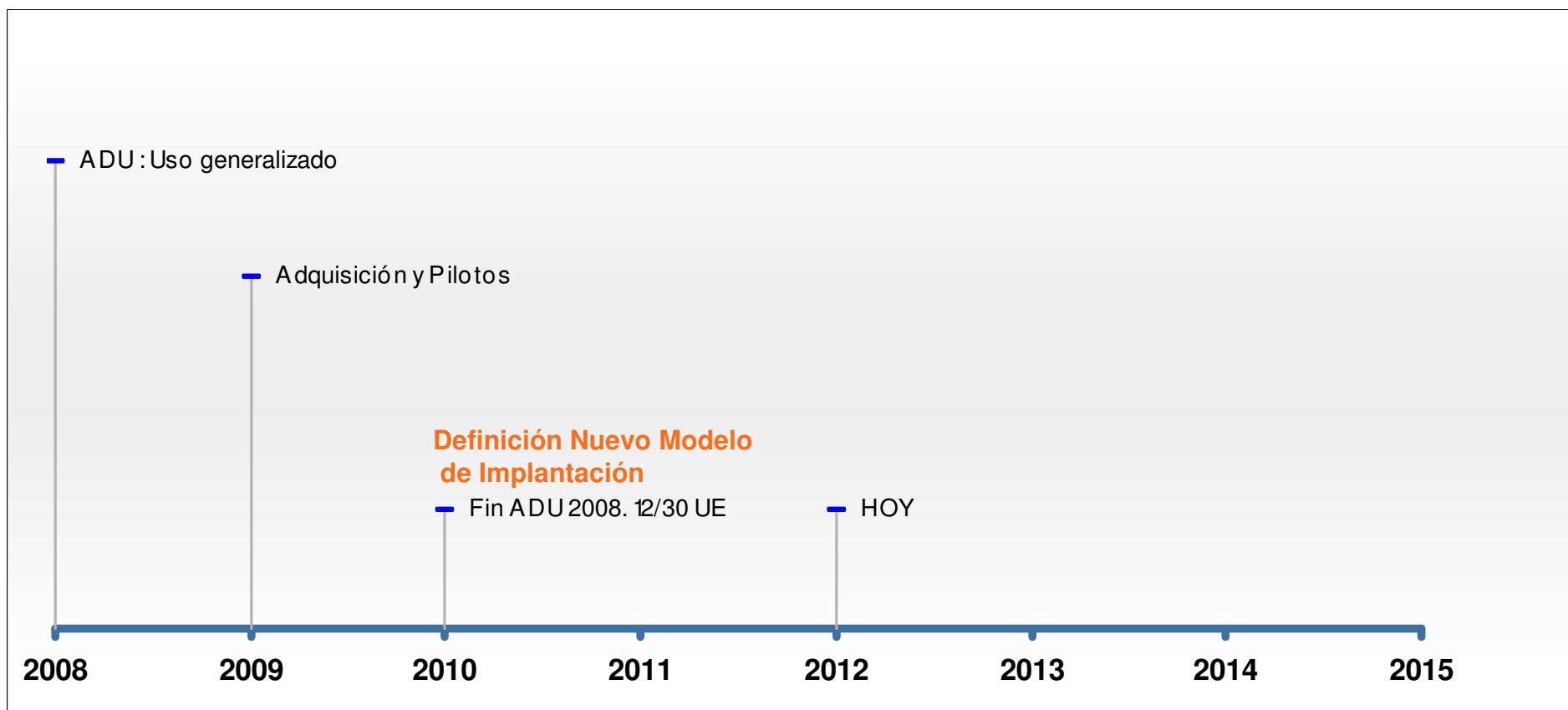

2010 – Definición de un modelo para la implementación

Postulaciones de los Organismos (marzo a setiembre)

- ✓ Expresión de voluntad
- ✓ Acuerdos marcos de cooperación y específicos (www.agesic.gub.uy)

- ✓ **Asegurar el cumplimiento de requisitos mínimos**
 - ✓ Designar Equipo de Trabajo
 - ✓ Alfabetización digital mayor a 75%
 - ✓ Definición de Modalidad de Implantación
 - ✓ Asegurar sostenibilidad del proyecto

2010 – Definición de un modelo para la implementación

✓ Preparación del organismo (setiembre a marzo)

- ✓ Organigrama
- ✓ Tipos de Expediente
- ✓ Tipos de Actuaciones

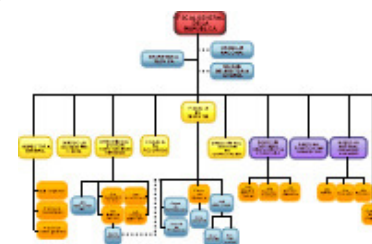

✓ Capacitación

- ✓ Primer tarea de la implantación.
- ✓ Al equipo de trabajo y a la consultora que la llevará adelante.

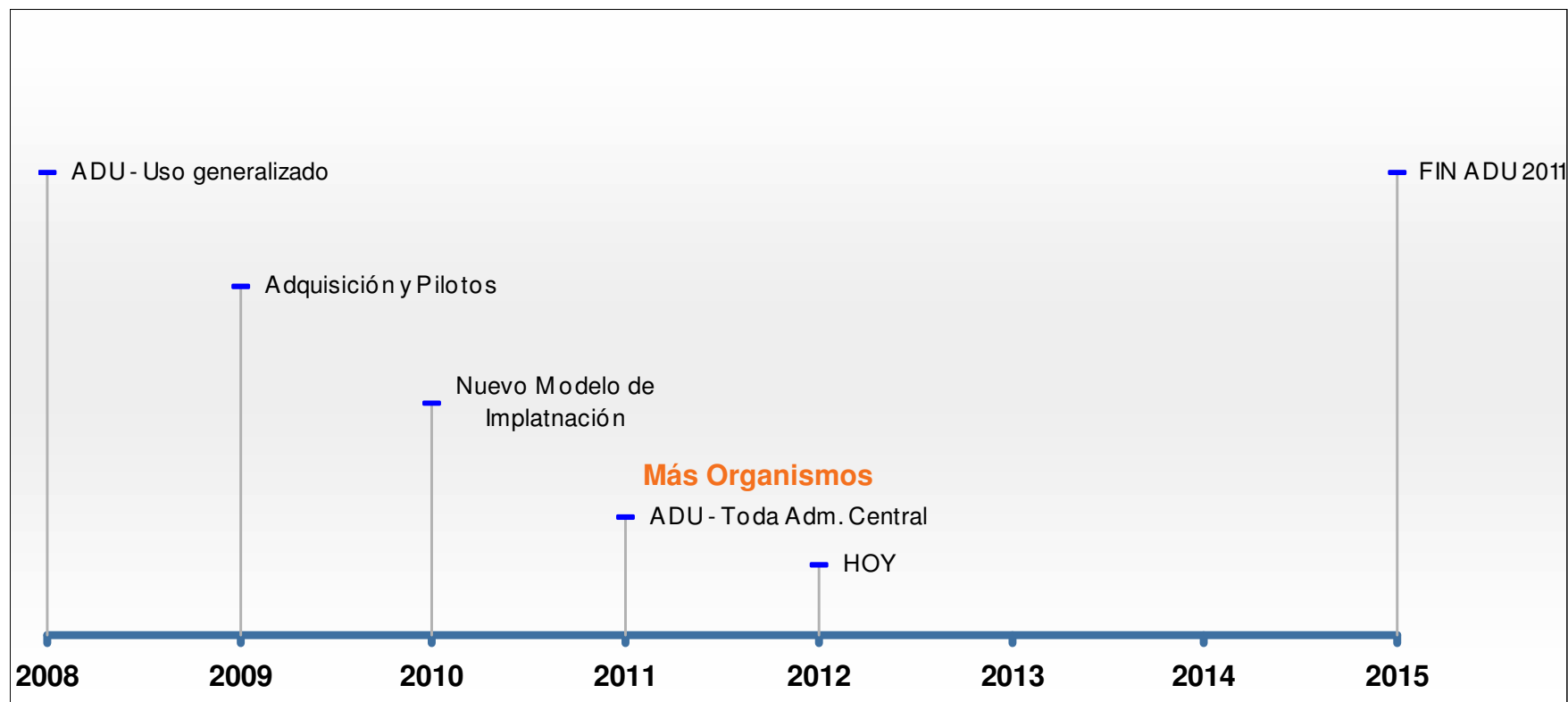

2011 – MÁS ORGANISMOS

✓ Instituto Nacional de Colonización



- ✓ Expediente Ruta Libre
- ✓ 5 Procesos con integración a Sistema de Gestión de Colonos
- ✓ Tiempo: 6 meses

- ✓ Expediente Ruta Libre
- ✓ 2 Tipos de Expediente con Ruta Sugerida
- ✓ 4 Procesos
- ✓ Tiempo: 4 meses



✓ AGESIC

MÁS LECCIONES APRENDIDAS

- ✓ Capacitación de Metodología es fundamental
- ✓ Los procesos no están adecuadamente definidos
- ✓ Ruta Libre se implanta rápidamente
- ✓ La integración de procesos con otros sistemas no es adecuada en la fase inicial
- ✓ Proyecto Organizacional y no Tecnológico

2012 – MÁS ORGANISMOS

✓ TRIBUNAL DE CUENTAS



- ✓ Expediente Ruta Libre
- ✓ Tiempo: 4 meses

- ✓ Expedientes Ruta Libre
- ✓ 1 Proceso con Ruta fija
- ✓ Tiempo: 4 meses
- ✓ UE : 2 de 6 alcance inicial



✓ MINT



✓ CODICEN



- ✓ Expediente Ruta Libre
- ✓ Tiempo: 3 meses

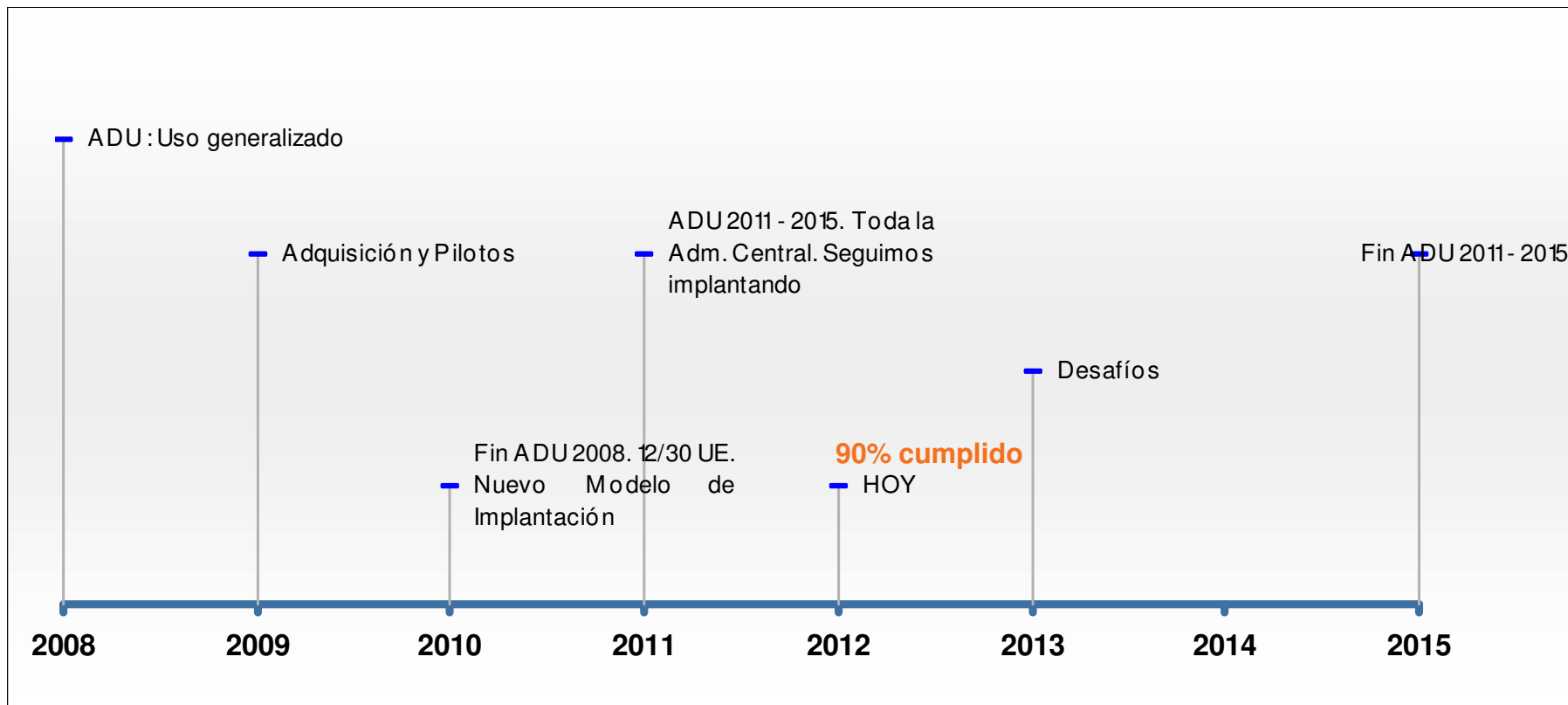

DESAFÍOS 2013



Evolución de Organismos con Expediente Eelctrónico

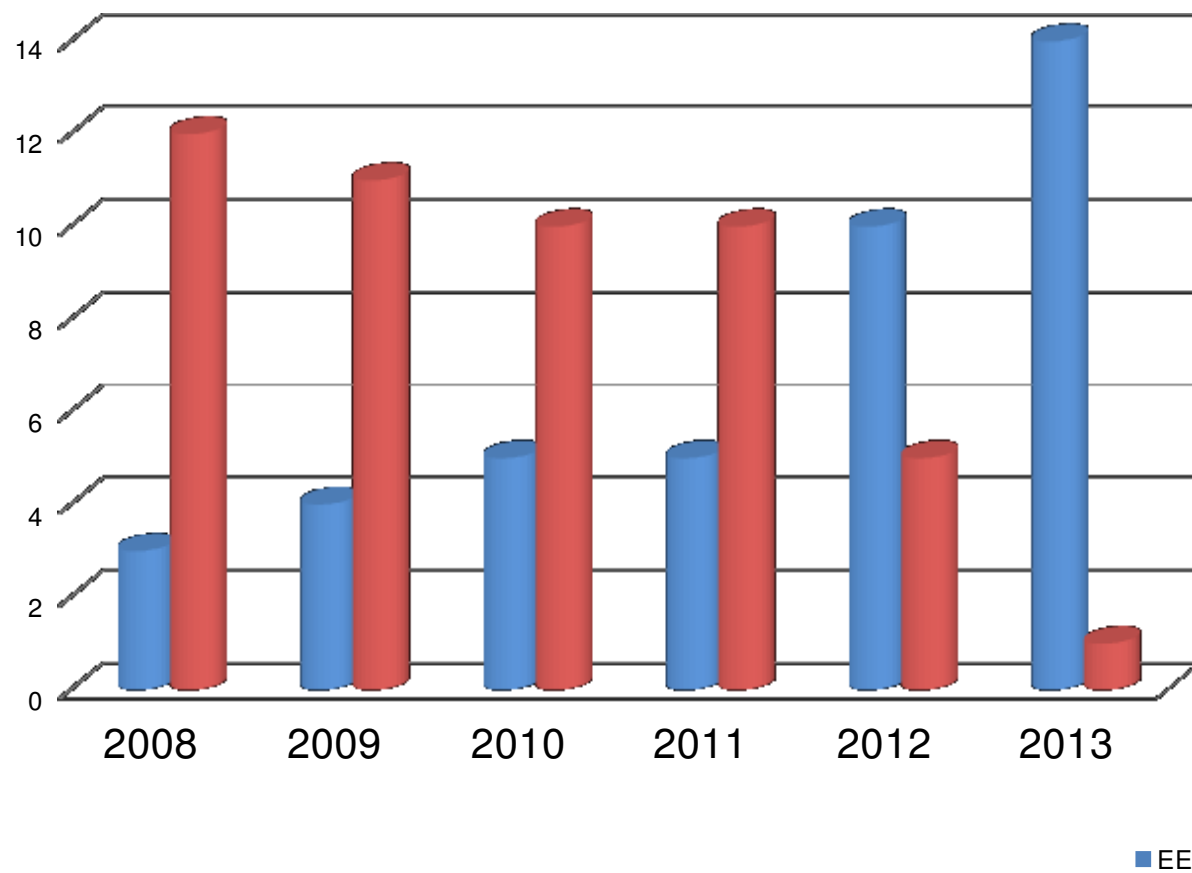

DESAFÍOS 2013





Muchas Gracias



agesic

agencia de gobierno electrónico
y sociedad de la información



PRESIDENCIA
de la República del Uruguay

Preguntas

Karime Ruibal - karime.ruibal@agesic.gub.uy