

¿BPM for all?

Necesidades diferentes, plataforma diferentes



**INTEGRADOC**  
BASADO EN TECNOLOGIA BPM

octubre de 2016

**BPMuy**

2016- Jornadas Uruguayas de Gestión y Tecnologías de Procesos de Negocio

Ing. Marcelo Sosa, PMP (CEO INTEGRADOC)

Ing. Juan J. Moreno, PhD. (CEO FLOKZU)

# ¿Mismo BPMS para PyME, una Multinacional o Gobierno?





**No todos los  
problemas tienen  
forma de clavo.**

**Y no todos los  
procesos y  
organizaciones son  
*compatibles* con el  
mismo BPM Suite**

# A manera de ejemplo, ¿qué pasa sí....?

- **A una PyME de México de 40 empleados le pedimos:**
  - Instale infraestructura y la administre.**
  - Pague inicialmente USD 20.000 en licenciamiento**
  - Destine un mes de un consultor a relevar y modelar sus procesos**
  - Pida a su departamento de IT que desarrolle 5 Web Services para integrar su ERP con el nuevo proceso automatizado.**









Buscar

**28 de setiembre**

**Día Internacional del Derecho  
de Acceso a la Información Pública**



Se conmemoró el Día Internacional del  
Derecho de Acceso a la Información  
Pública

La Unidad de Acceso a la Información Pública (UAIP) junto a la Presidencia de la República, Agesic y la Red de Transparencia a la Información Pública (RTA) realizaron una movida ciudadana en la celebración del Día Internacional del Derecho de Acceso a la Información Pública.



- Ilimitados usuarios (todos los ciudadanos)
- Datos sensibles (hosting local)
- Integración con autenticación a nivel del Estado

Sistema de Acceso a la Información Pública

El derecho es tuyo  
**HACELO VISIBLE**  
Muestra fotográfica



[Muy pronto: IV Seminario Internacional de Acceso a la Información Pública](#)



El 6 de octubre se realizará el IV Seminario Internacional de Acceso a la Información Pública: "Desafíos de la Gestión Documental en el Gobierno Digital". El evento...

[Consulta pública vigente: 3er Plan de Acción de Gobierno Abierto](#)



Con motivo de la elaboración del Plan de Acción Nacional de Gobierno Abierto 2016-2018, se proponen compromisos en once ejes temáticos. Con la consigna "Gobierno Abierto y Transparencia"

Curso en línea de acceso a la Información Pública:





PROCESOS INICIADOS ESTE MES



ESPACIO CONSUMIDO

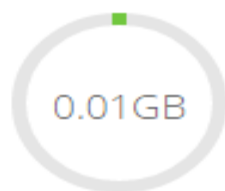

FORMULARIOS PUBLICOS

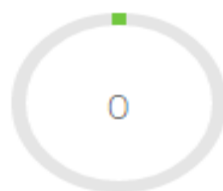

PLAN ACTUAL



**14** Tareas activas  
En 4 procesos

EXPLORAR TAREAS

**9** Tareas realizadas  
En los últimos 10 días

EXPLORAR HISTORIA

1. Configuración general

2. Definición del Formulario

3. Diseño del Workflow

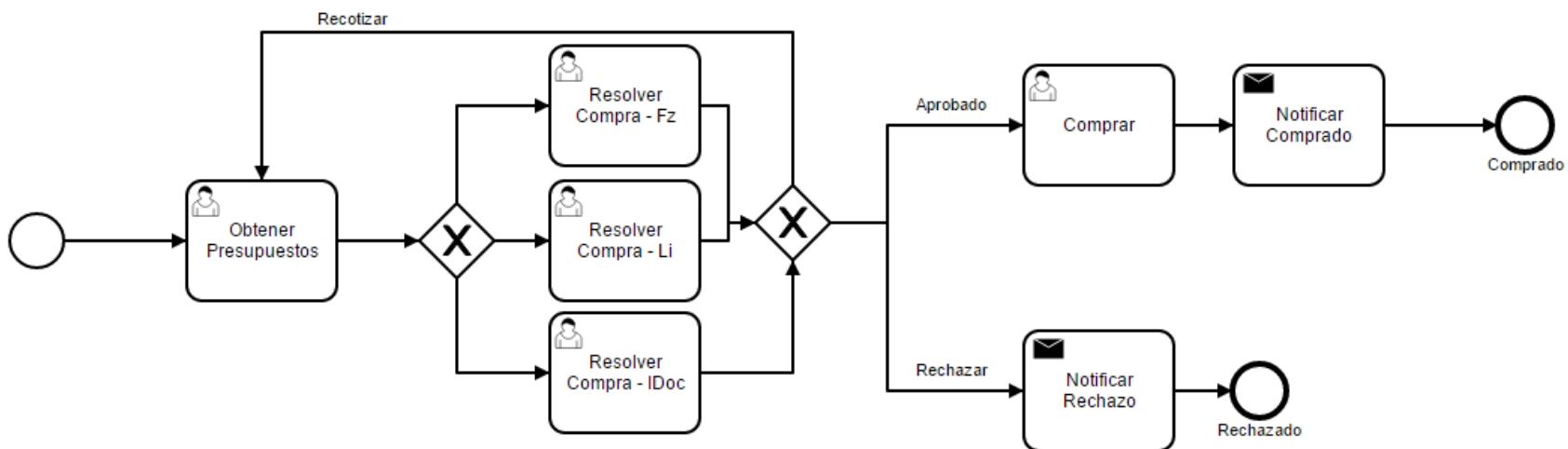





- Ilimitados usuarios (todos los ciudadanos)
- Decenas de Organismos notificando. Gestión del cambio en cada uno.
- Procesos e integraciones propias. Desarrollos a medida, escalables.

Guía para usuarios de e-notificaciones

Fuente: [portal.gub.uy](#)



### [¿Cómo ser usuario de e-notificaciones?](#)



Paso 1: Registro de Usuario. Paso 2: Creación de Domicilio Electrónico (para quienes deseen ser titulares de un domicilio electrónico). Paso 3: Ingresar al sistema. Explicación de cada uno de los pasos.



[Acceso al Sistema de Notificaciones Electrónicas](#)

[Regístrame](#)

[Datos de contacto](#)

Fuente: [portal.gub.uy](#)



## ● Gran Porte

- Presupuesto anual, si no está allí difícilmente compre.
- Cotización, orden de compra, facturas, pagos a 60/90 días.
- Prefieren hacerlo una vez, por importes grandes

## ● Pequeñas y medianas

- Presupuesto flexible, preferiblemente no fijo.
- Valoran elasticidad (usar más, pagar más).
- Sin caja para grandes inversiones iniciales.
- Prefieren acotar el riesgo con pagos a medida que usan.



Pay as you go

- Argentina
- 4 usuarios
- USD 60 / mes



Gradual. Mostrar resultados. Aumentar apuesta.



# Latinos vs Anglosajones

- Mecanismos de decisión de compra
- Autonomía didáctica







# Algunos de quienes han instalado INTEGRADOC...



## ● Premio Nacional de Innovación 2010

– Agencia Nacional de Investigación e Innovación del Uruguay – ANII

## ● Premio Nacional de Transparencia 2012

– Corporación Nacional para el Desarrollo con tecnología INTEGRADOC.

## ● Mención Especial en el Premio Nacional Ambiental 2013

– Ministerio de Vivienda, Ordenamiento Territorial y Medio Ambiente.

## ● Premio Internacional a la Excelencia en BPM y Workflow 2014

– WfMC y BPM.com en el marco de los WfMC Global BPM Awards 2014



Del kiosco de Juan a la multinacional y al gobierno.  
Necesidades diferentes, plataformas diferentes.



Ing. Marcelo Sosa, PMP (CEO INTEGRADOC)  
Ing. Juan J. Moreno, PhD. (CEO FLOKZU)



Automatiza tus procesos  
y workflows en minutos.

Flokzu 

- **+2100 organizaciones suscritas...**
- **de 75 países...**
- **de rubros como industria, consultoría, seguridad, software, retail, semiconductores...**



**+70 countries**

## Conclusiones.

- **BPM es una disciplina compleja que abarca tanto metodologías como tecnologías.**
- **Éstas no son las mismas para una PyME que para una gran empresa o un organismo de gobierno y es un error grave intentar aplicarlas en dónde no encajan.**
- **15 años de experiencia en la materia nos han enseñado que necesidades diferentes requieren plataformas BPM diferentes, en todo sentido: aspectos técnicos, comerciales y también culturales.**
- **No son variantes de un mismo producto, son productos distintos, para clientes con necesidades bien diferentes.**





**Muchas Gracias**



Pd: Y como el lema de estas jornadas es “Plataformas BPMS, experiencias y desafíos para su adopción”, los invitamos a probar ya mismo, y sin costo una de nuestras soluciones en [www.FLOKZU.com](http://www.FLOKZU.com)